

 SUPAIR

SKYPPER
Manual de usuario



Español

SUPAIR-VLD
PARC ALTAÏS
34 RUE ADRASTÉE
74650 ANNECY CHAVANOD
FRANCE

45°54.024'N / 06°04.725' E

RCS 387956790

Índice de revisión : 29/11/2018

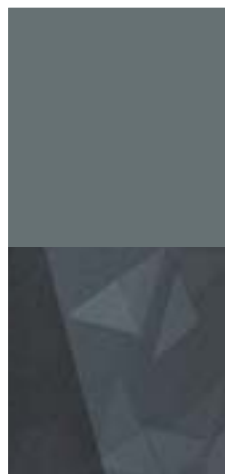
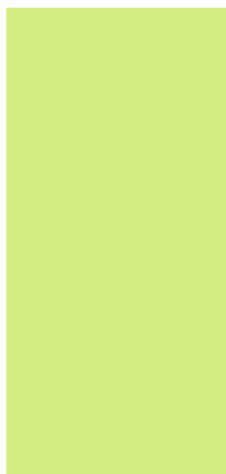
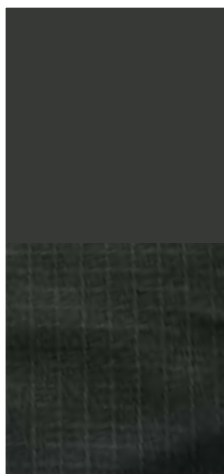
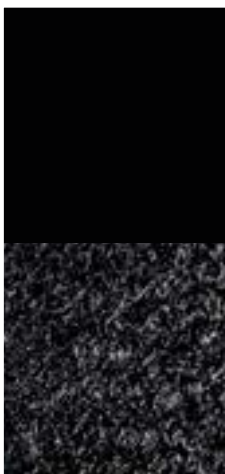

Gracias por haber elegido para tus vuelos en parapente nuestra silla SKYPPER2. Nos alegramos de poder acompañarte en la pasión que compartimos.

SUP'AIR concibe, produce y comercializa accesorios para el vuelo libre desde 1984. Elegir un producto SUP'AIR supone contar con la garantía de casi 30 años de experiencia, de innovación y de tener en cuenta las opiniones de los usuarios. La filosofía de SUP'AIR es no dejar de esforzarse en la creación de productos cada vez mejores y mantener una elevada calidad de fabricación en Europa.

Aquí encontrarás un manual cuya finalidad es informarte del funcionamiento, el ajuste seguro y el control de tu material. Confiamos en que te parezca completo, claro y agradable de leer. Nuestro consejo es que lo leas con atención.

En nuestra página web www.supair.com encontrarás la información más reciente relativa a este producto. Si necesitas más información, no dudes en ponerte en contacto con alguno de nuestros distribuidores. Y, por supuesto, todo el equipo SUP'AIR está a tu disposición en info@supair.com

Te deseamos muchas horas de vuelo agradables y seguras.

El equipo SUPAIR

Introducción	4
Datos Técnicos	5
Elección de tallas	6
Componentes	7
Vista general de la silla	8
Instalación de los accesorios	9
Mosquetones	9
Tabla	9
Tabla del estribo	10
Bumpair	10
Acelerador	11
Instalación del paracaídas de emergencia principal	12
Características del contenedor principal	12
Instalación del paracaídas en el contenedor interior	12
Conexión de las bandas a la silla	13
Conexión de las bandas al paracaídas	13
Instalación del paracaídas en el contenedor	14
Instalación del paracaídas ventral	16
Instalación del punto de anclaje derecho	16
Instalación del punto de anclaje izquierdo	17
Instalación del contenedor ventral	18
Características del contenedor ventral	19
Conexión del paracaídas	19
Instalación del paracaídas ventral	20
Prueba de extracción obligatoria	21
Paracaídas Anti-G	22
Bolsillos y otros detalles	23

Kit de seguridad	24
Ajustes de la silla	25
Ajustes posibles	25
Cómo regular tu silla	26
Conexión de la vela a la silla	27
Comportamiento en vuelo	28
Fases del vuelo	29
Control prevuelo	29
Despegue	29
En vuelo	30
Uso del acelerador	30
Aterrizaje	30
Uso del paracaídas de emergencia	31
Vuelo con torno	31
Controles indispensables	31
Mantenimiento	32
Limpieza y mantenimiento de la silla	32
Almacenamiento y transporte	32
Vida útil de la silla	32
Reparaciones	33
Materiales	33
Reciclado	33
Garantía	34
Descargo de responsabilidad	34
Equipamiento del piloto	34
Libro de mantenimiento	35

Bienvenido al mundo del parapente tal y como lo concibe Supair: un mundo de pasión compartida.

La Skypper 2 es una silla de cross concebida para pilotos exigentes y que vuelen con regularidad. Es una silla completamente nueva, pero que sigue la filosofía de la primera SKYPPER: peso y bulto contenidos, grandes prestaciones y precisión.

La excelente manera en la que transmite esta silla, sin inestabilidad parásita, permite un pilotaje progresivo y eficaz.

Se ha concebido para que su vida útil sea larga gracias a la calidad de sus materiales.

La silla SKYPPER2 ha sido homologada conforme a la norma EN 1651:1999 y LTF Nfl II 91/09. Esto significa que responde a las exigencias de las normas de seguridad europeas y alemanas.

Después de leer este manual, te sugerimos que pruebes la silla en un pórtico antes de volar con ella.

N. B: Tres símbolos que te ayudarán durante la lectura de este manual :



Consejo



¡Atención!



¡¡Peligro!!

Modelo	S	M	L	XL
Talla del piloto (cm)	150 -165	160 -183	180 - 195	> 195
Peso del piloto (mini - maxi) (kg)	50-60	65-85	75-105	90-115
Peso de la silla (completa, tal y como se entrega)(kg)	5500	5700	5900	6100
Utilización	Parapente uniquement			
Altura del respaldo (cm)		65		
Altura de ajuste de inclinación del respaldo (cm)		31		
Longitud del asiento (cm)		41,5		
Anchura del asiento (cm)		34		
Altura de mosquetones (cm)		46		
Distancia entre mosquetones (cm)		39-45		
Longitud del carenado (cm)		86		
Sistema de amortiguación: Airbag	NO			
Sistema de amortiguación: Bumpair	Sí - 18 cm + Plastazote			
Homologation	EN 1651 : 1999 - LTF Nfl II 91/09			
Biplaza (piloto o pasajero)	NO			
Acrobacia	NO			
Despegue con torno	Sí			
Volumen del contenedor del paracaídas (litros)	7 Litros			

- A** Altura del respaldo
- B** Altura de ajuste de inclinación del respaldo
- C** Longitud del asiento
- D** Anchura del asiento
- E** Altura de mosquetones
- F** Distancia entre mosquetones
- G** Longitud del carenado

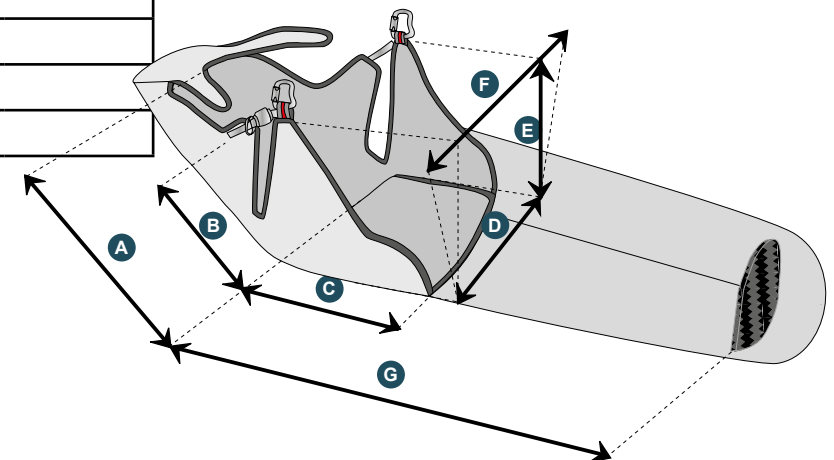

Elección de talla

Elegir el tamaño de tu silla es importante. Aquí tienes una tabla de equivalencia de alturas / pesos que te permitirá escoger la talla adecuada. Al ser su estructura tipo “hamaca” y la postura de pilotaje algo reclinada, para elegir la talla que más te convenga te recomendamos hacer un ensayo en pódico con alguno de nuestros revendedores.

En www.supair.com tienes un listado completo de centros de prueba.

Talla Peso	1m55	1m60	1m65	1m70	1m75	1m80	1m85	1m90	1m95	2m
50	S	S	S							
55	S	S	S							
60	S	S								
65		M	M	M	M	M				
70		M	M	M	M	M				
75			M	M	M			L	L	
80			M	M	M			L	L	
85			M	M		L	L	L	L	
90						L	L	L		XL
95						L	L	L		XL
100						L	L		XL	XL
105						L	L		XL	XL
110									XL	XL
115									XL	XL

 Si estás en alguna de estas casillas, es indispensable que hagas una prueba en pódico

Componentes

- 1 Silla
- 2 Asa y contenedor interior paracaídas SK2
- 3 Tabla de carbono
- 4 Tabla de carbono para estribo
- 5 BUMPAIR 18 SK2
- 6 Contenedor de paracaídas ventral desmontable + asa
- 7 Acelerador 3B para carenado
- 8 Gancho para el acelerador
- 9 Mosquetones automaticos Zicral 30 mm
- 10 **Bandas separadas en Dyneema®**
- 11 Bandas asimétricas para el paracaídas ventral
- 12 Mosquetón Plume GRIVEL
- 13 Junta tórica
- 14 Cordino de seguridad en caso de arborizaje
- 15 Junco para cerrar el contenedor del paracaídas
- 16 Maillons Rapides® 6mm paracaídas Anti-G
- 17 Maillons Rapides® 7mm para el paracaídas

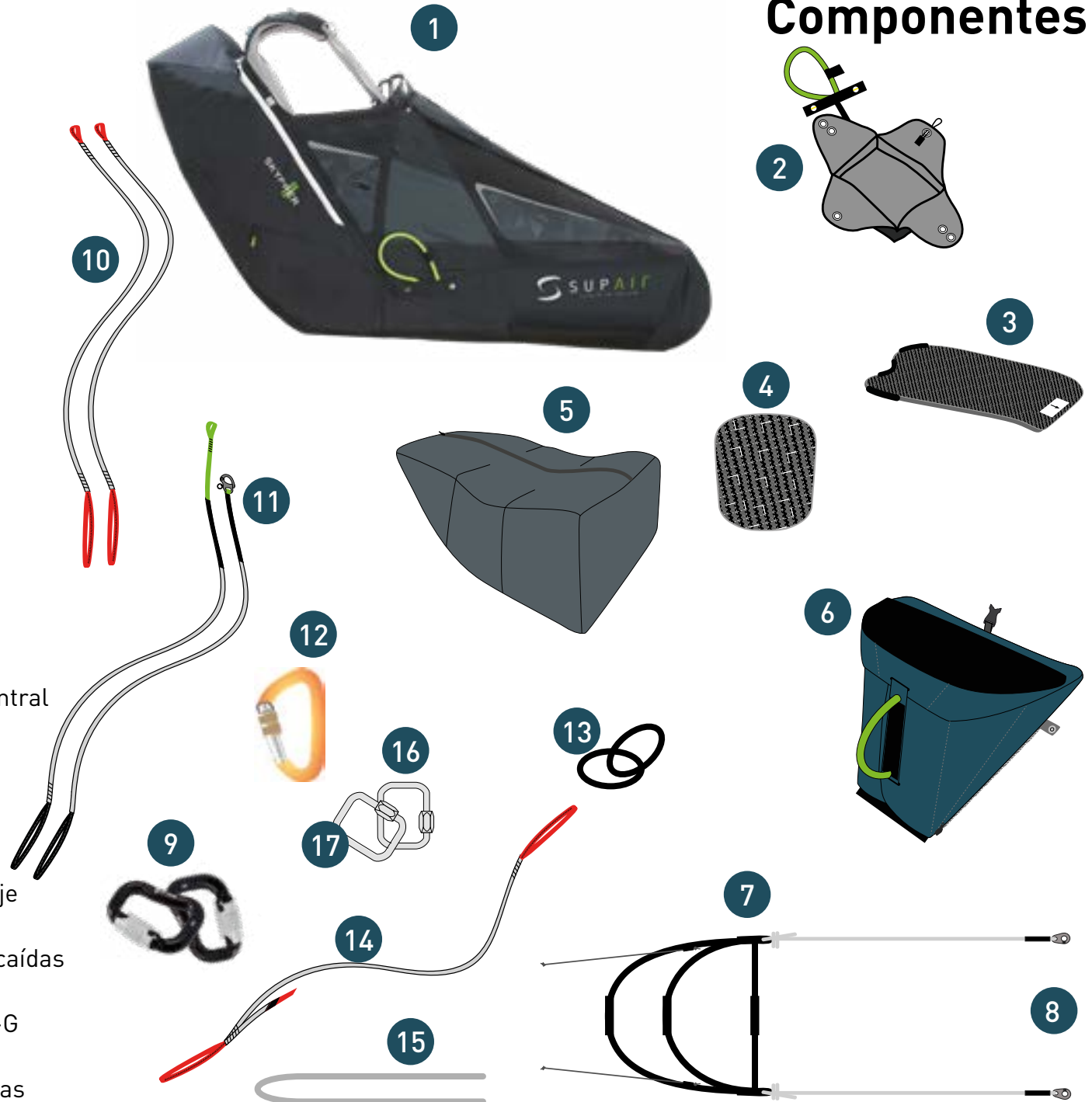

Vista general de la silla

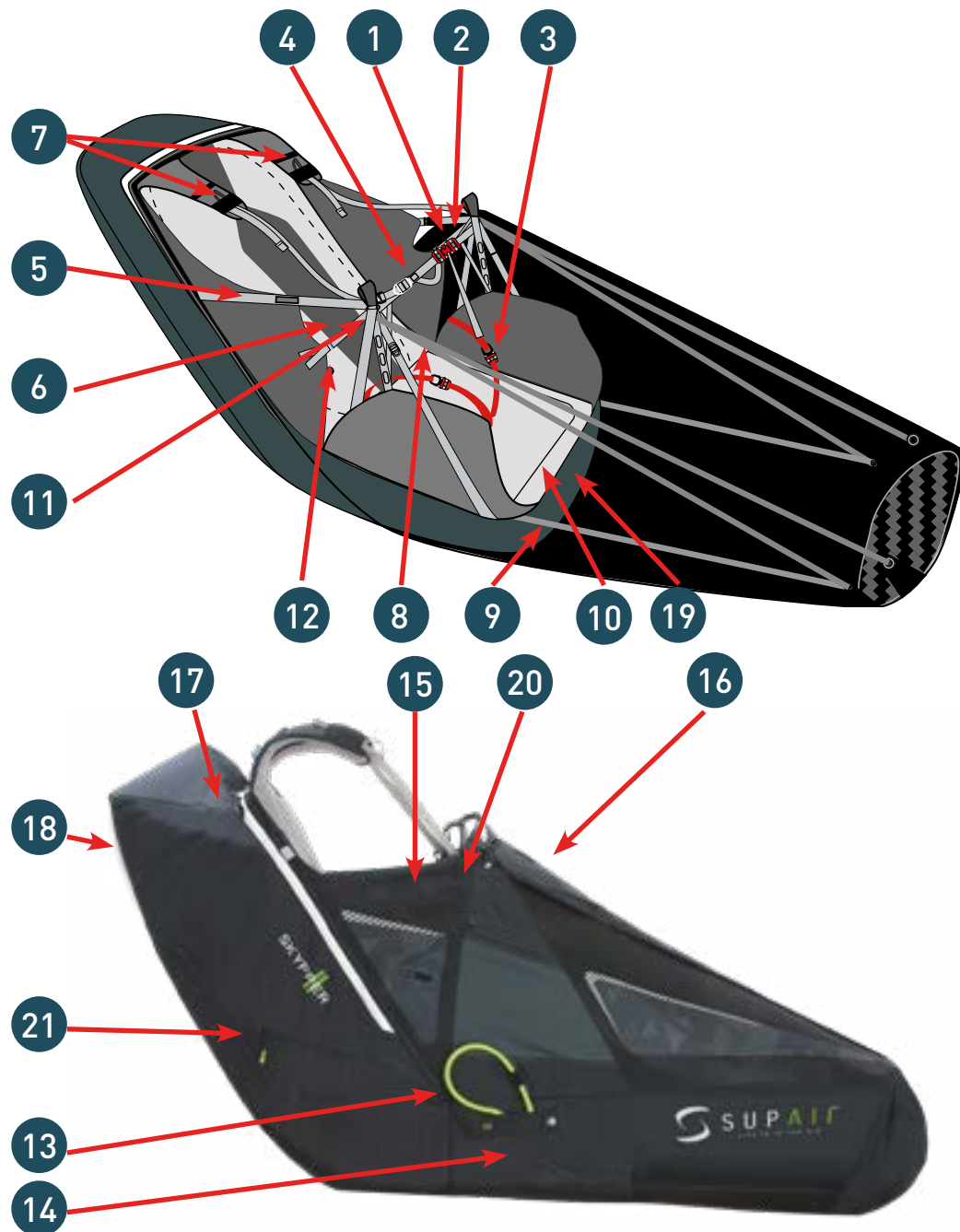

- 1 Hebillas de cinta ventral y perneras
- 2 Safe-T-Bar
- 3 Hebillas de perneras
- 4 Ajuste de la cinta ventral
- 5 Ajuste inclinación del respaldo
- 6 Ajuste lumbar
- 7 Ajuste de las hombreras
- 8 Ajuste superior longitud del carenado
- 9 Ajuste inferior longitud carenado
- 10 Tridentes de cierre del carenado
- 11 Boucle fermeture Speedbag
- 12 Poleas Harken®
- 13 Asa del paracaídas de emergencia
- 14 Contenedor del paracaídas de emergencia
- 15 Kit de seguridad
- 16 Portainstrumentos y/o contenedor paracaídas ventral
- 17 Salida tubo de hidratación
- 18 Bolsillo dorsal
- 19 Lastre
- 20 Bolsillo para la radio
- 21 Paracaídas Anti-G

Mosquetones

Mosquetones compatibles :

Mosquetones automaticos Zicral 30 mm

Réf. : MAILCOMOUS30

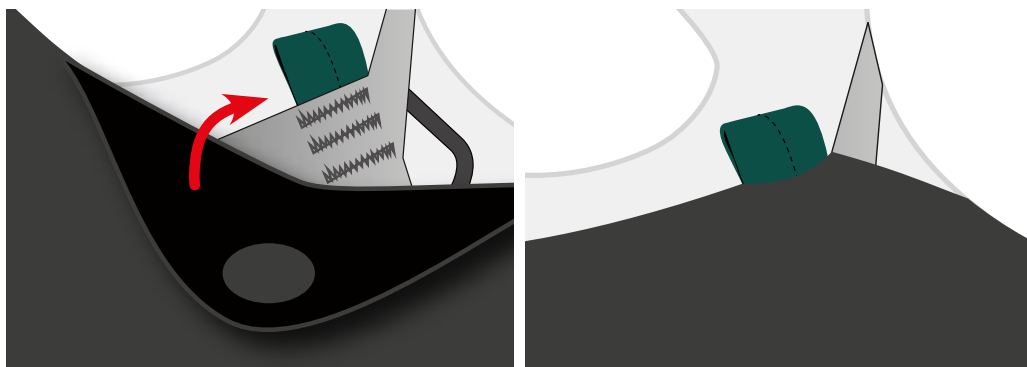

Instalación de los accesorios

Tabla del asiento

Tabla de carbono :

Tailla S y M Réf. : MPPL022

Tailla L y XL Réf. : MPPL026

Tailla L y XL Réf. : MPPL027

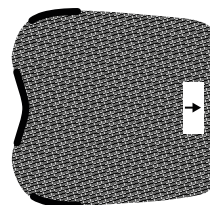

Instalación de la tabla :

1. Abre el bolsillo situado bajo el asiento, en la parte delantera de la silla.
2. Abre el velcro situado en la parte alta del bolsillo y que permite acceder al alojamiento de la tabla.
2. Introduce la tabla en su compartimento, deslizándola, y vuelve a cerrar el velcro.

Vista de canto :

Arriba

Abajo

Dirección de vuelo

Vista de frente :

Parte trasera

Parte delantera

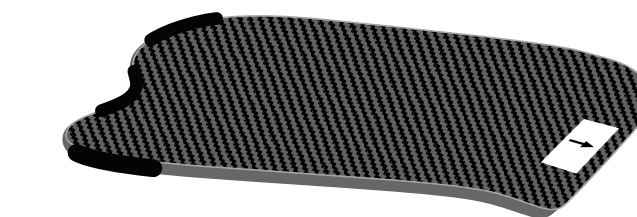

Dirección de vuelo

Instalación de los accesorios

TABLA DEL ESTRIBO para el carenado de las piernas

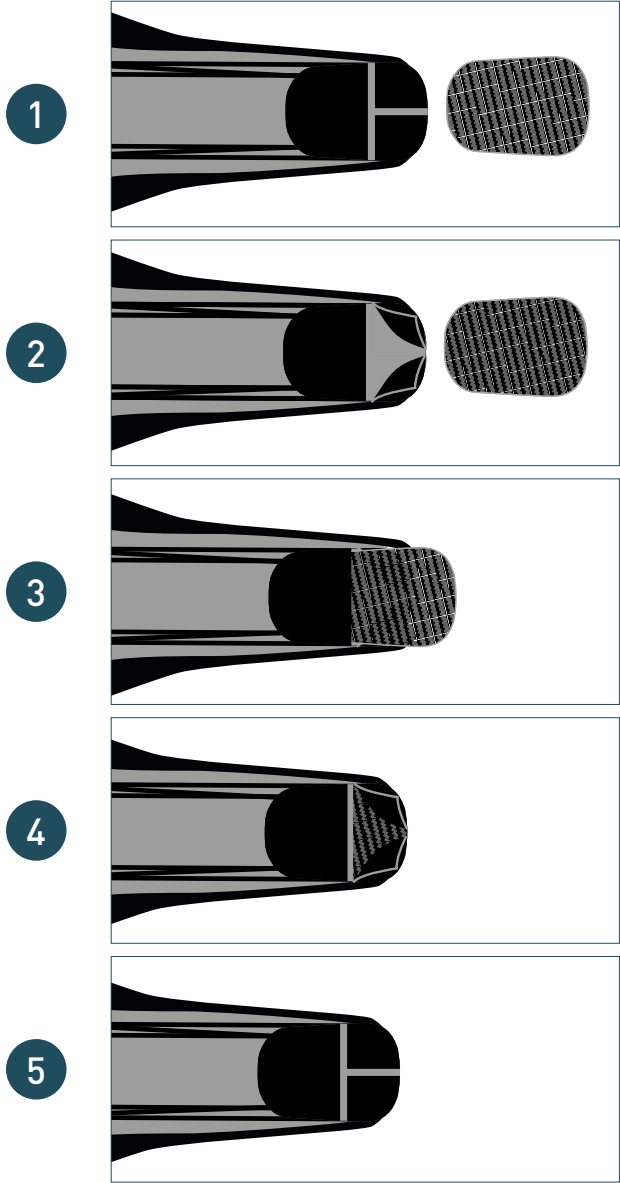

BUMPAIR



Instalación de los accesorios

ACELERADOR

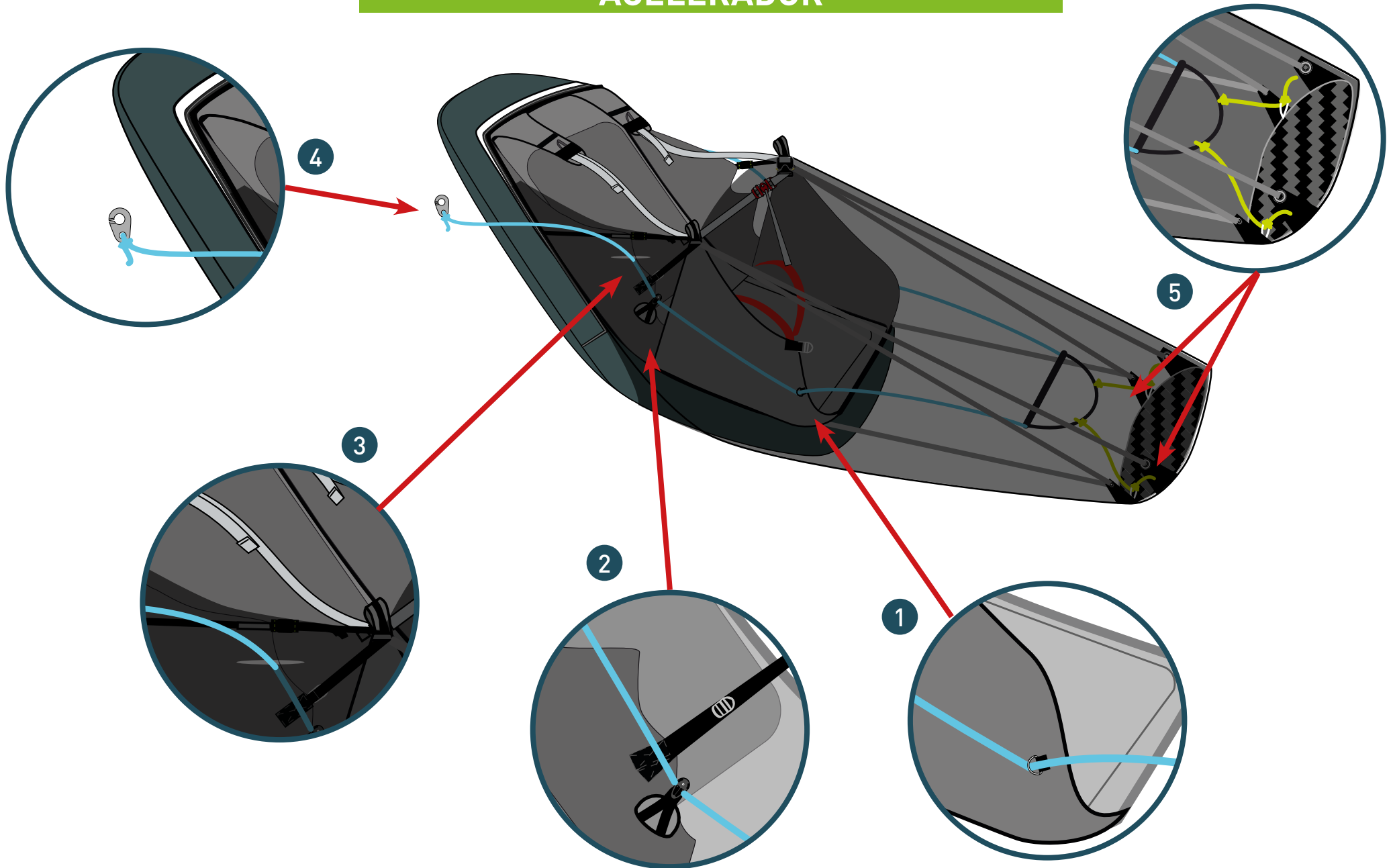

Instalación del primero paracaídas de emergencia



¡Gracias por leerlo con atención! Recomendamos que la instalación inicial del paracaídas de emergencia la realice una persona competente.

El plegado y la instalación del paracaídas en la silla deben hacerse tal y como se indica en este manual. Declinamos cualquier responsabilidad en el caso de que se haga de otra manera.

Características del contenedor del paracaídas



- Contenedor cerrado por solapas
- Cierre mediante dos pasadores
- Asa, apertura y lanzamiento por el lado derecho
- Volumen de 7 litros
- Apto para los paracaídas de emergencia SUPAIR así como otros paracaídas monoplaza

Instalación del paracaídas en el contenedor interior

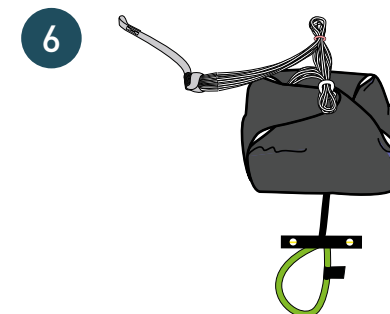
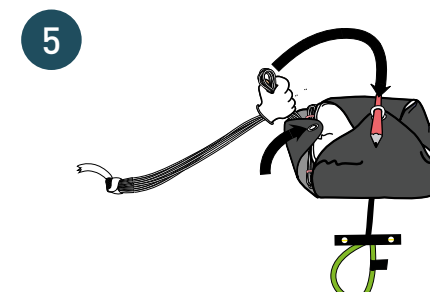
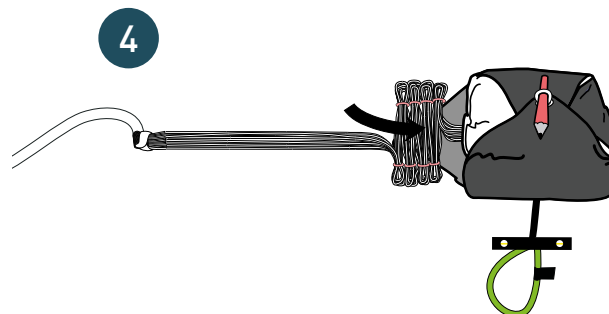
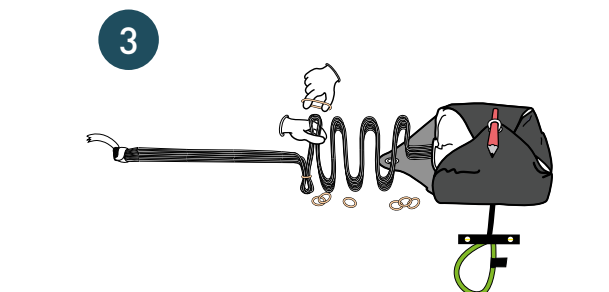
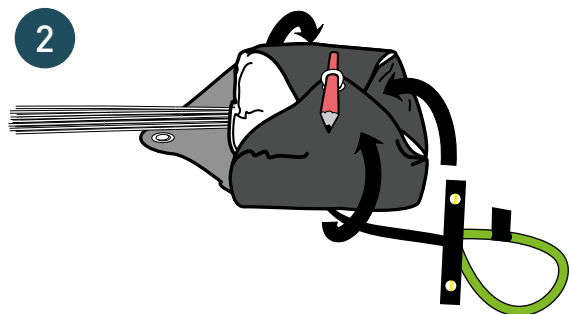
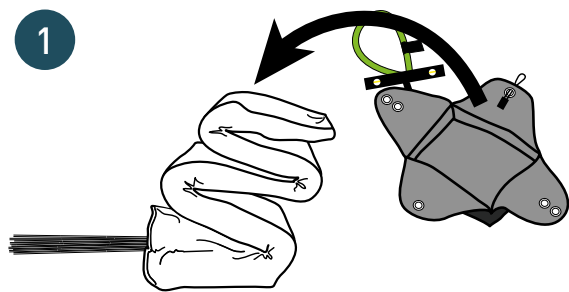

Instalación del paracaídas de emergencia principal

Conexión bandas del paracaídas - silla

Conecta cada banda a un punto de anclaje mediante un nudo de alondra. Utiliza el extremo en el que el bucle de la banda tiene mayor tamaño.

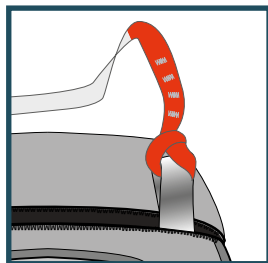
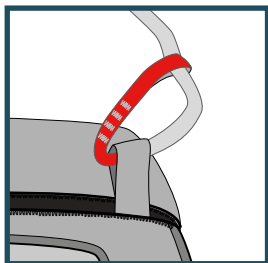

- Guía correctamente las bandas
- Verifica que las bandas no se desplacen de su sitio
- Ciñe bien ambos nudos.



Conexión de las bandas al paracaídas de emergencia

Provéete de uno Maillon Rapide® cuadrados de 7 mm y de dos juntas tóricas.

1

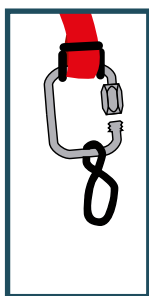

- Abre el Maillon Rapide® cuadrado de 6 mm
- Pasa el maillón por el punto de anclaje de la hombrera
- Mete una junta tórica en el maillón
- Gira la junta para que forme un 8

2

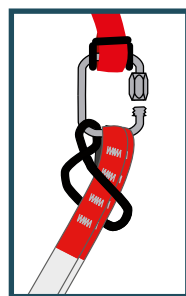

- Pasa el extremo de las bandas por el interior de la junta tórica
- Pasa el maillón por los bucles de las bandas

3

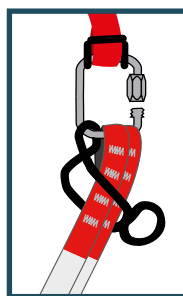

- Haz un segundo 8 en la junta tórica
- Pasa ese bucle de la junta tórica por el maillón

4

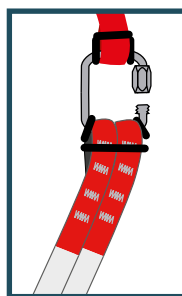

- Guía correctamente las bandas
- Verifica que las bandas no se desplacen de su sitio
- Cierra a mano la rosca del maillón
- Termina de apretar dando ¼ de vuelta con un alicate

5

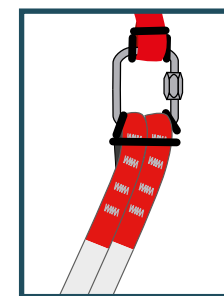

Instalación del paracaídas de emergencia principal

Instalación del paracaídas

- 1 Coloca en el contenedor, primero el sobrante de cordinos y luego el paracaídas.

ATENCIÓN:

El contenedor interior debe colocarse de modo que el asa salga del contenedor por la parte superior.

Coloca el paracaídas en el fondo del contenedor.

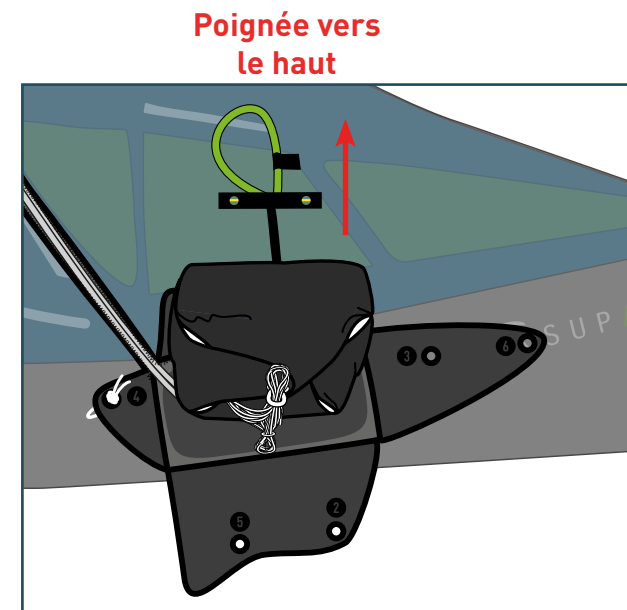
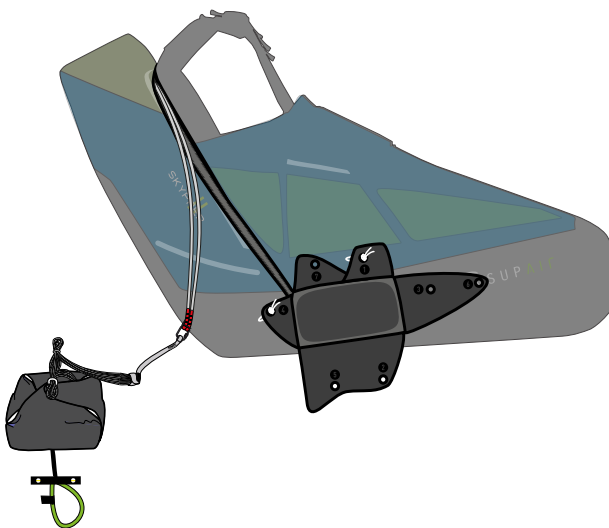

- 2 Coge el junco flexible de nylon que encontrarás en un bolsillito de la solapa. Ayudándote del junco de nylon, pasa el bucle de driza N°1 por los ojetes N°2 y luego N°3

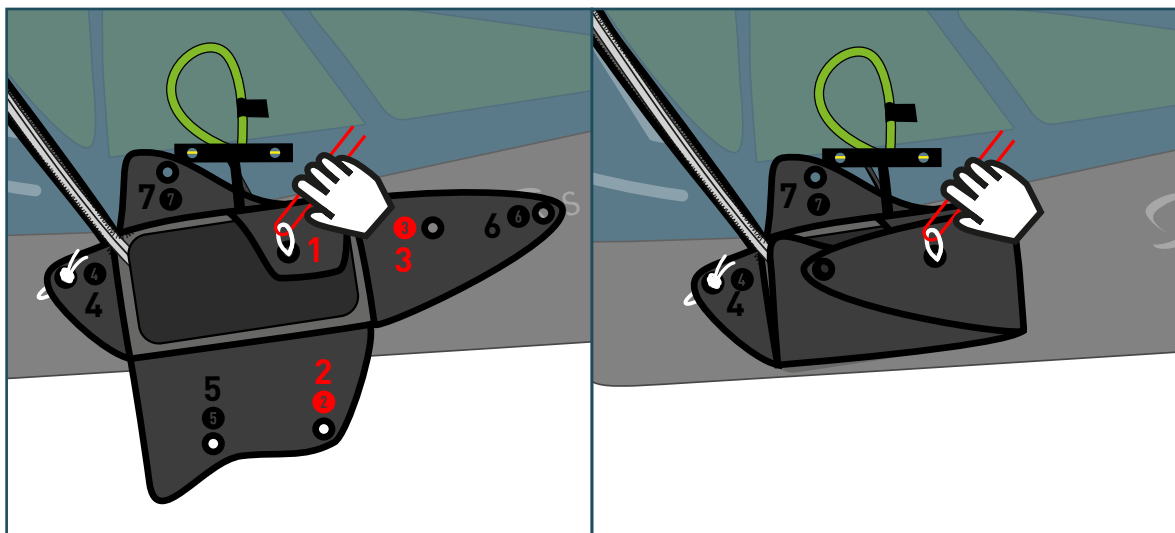

- 3 Pasa el cable amarillo del lado derecho del asa a través del bucle de driza para fijar el conjunto. Retira el junco.

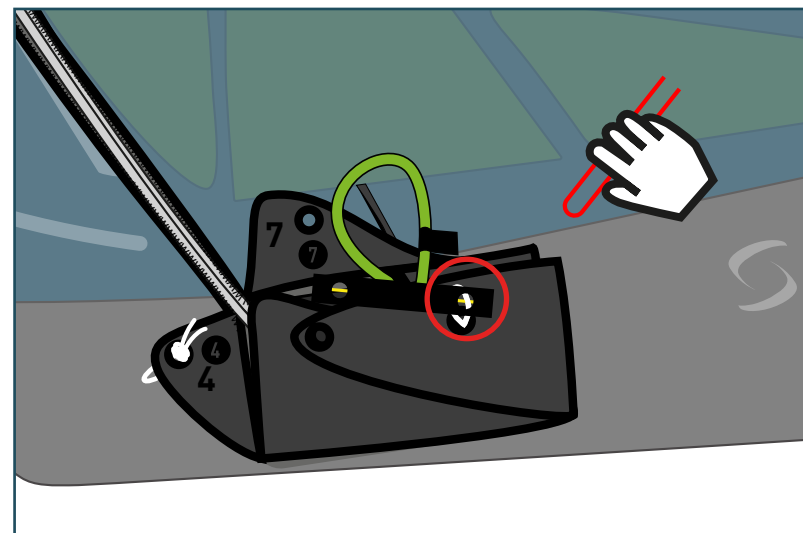

Instalación del paracaídas de emergencia principal

- 4 Ayudándote del junco de nylon, pasa el bucle de driza N°4 por los ojetes N° 5, 6 y 7.

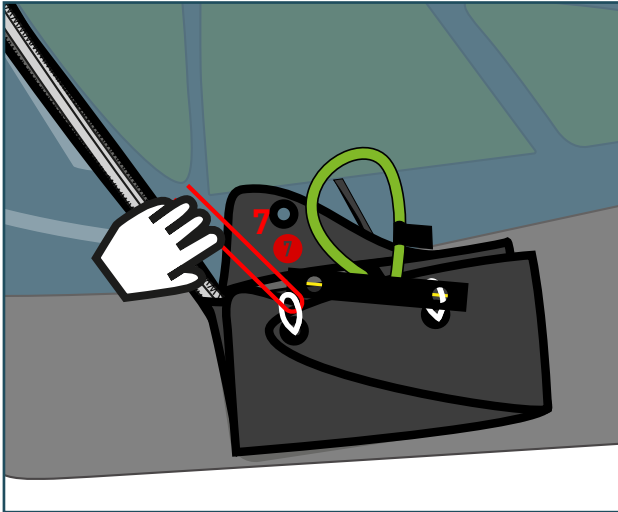

- 5 Pasa el cable izquierdo del asa a través del bucle de driza 4 para fijar el conjunto.
Retira el junco
Mete los extremos de la cinta de soporte de los cables en las ranuras respectivas previstas para ello.

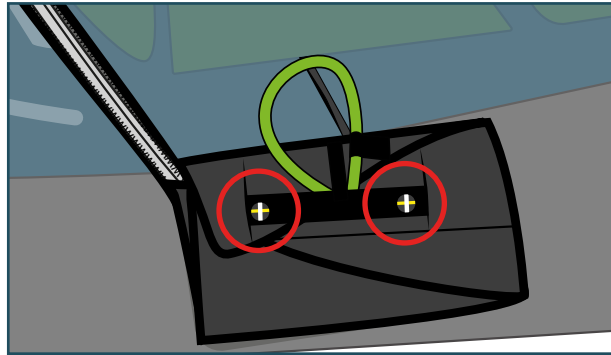

- 6 Fija, mediante el velcro, el asa en el bolsillito superior

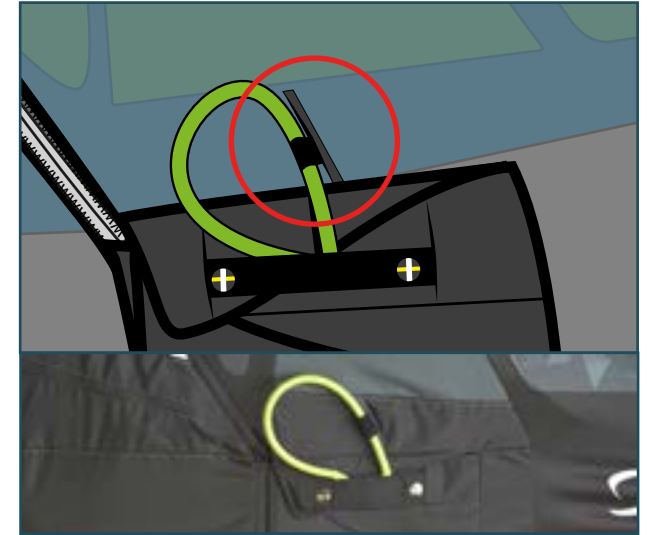

- 7 Cierra la cremallera del conducto de las bandas, bajando y subiendo el cursor

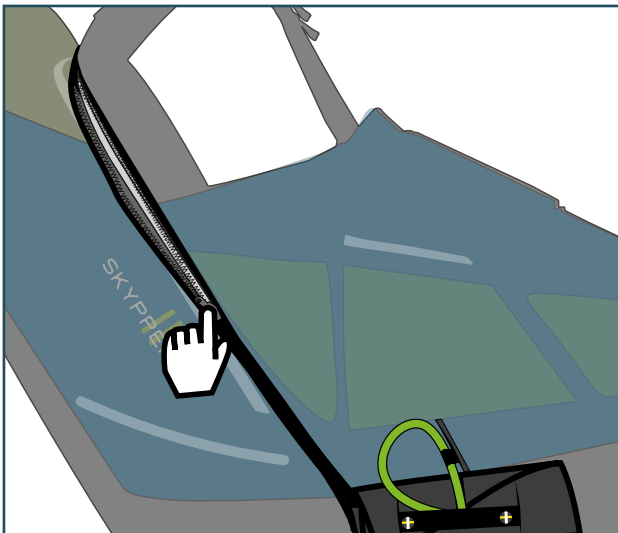

Prueba de extracción obligatoria

Verifica el montaje efectuando al menos una prueba en un pórtico



Haz que un profesional verifique el montaje.
Para verificar el buen funcionamiento del sistema, haz una prueba de extracción cada 6 meses.

Nota:
Hacer una prueba de extracción no implica desplegar el paracaídas, pues este último se queda plegado dentro de su contenedor interior.

Instalación del paracaídas ventral

Instalación del punto de anclaje derecho

1 Despliega el punto de anclaje

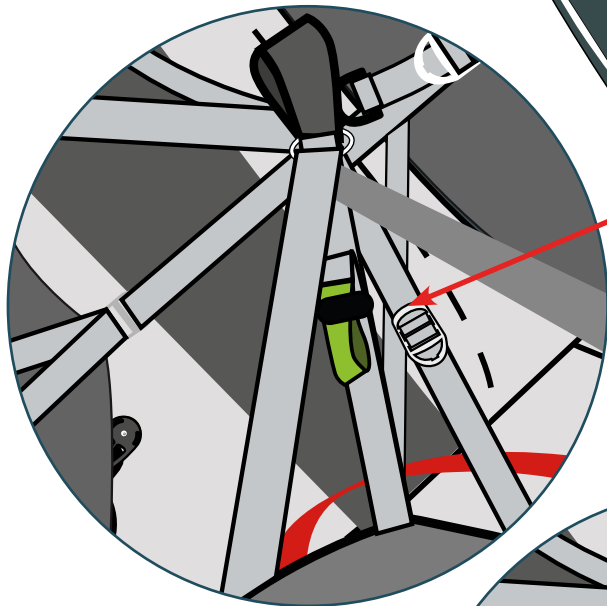

2 Pasa el bucle a través del anillo situado bajo en punto de anclaje principal, entre las dos cintas.

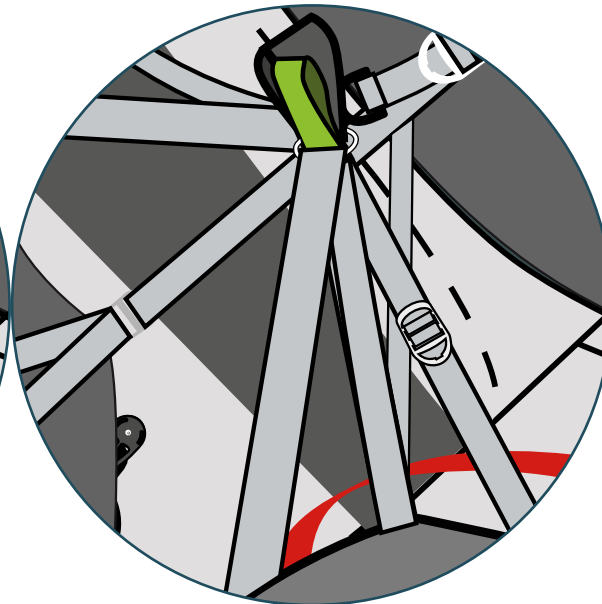
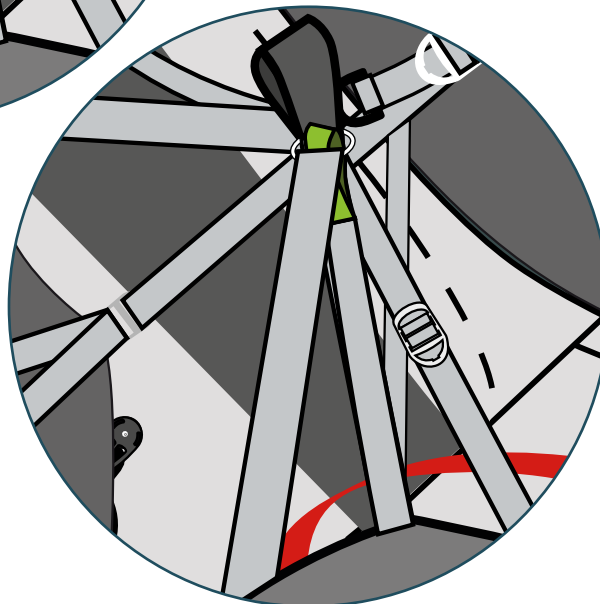

3 Haz que el punto de anclaje para el paracaídas ventral asome sobre el punto de anclaje principal y por el lado exterior del carenado.



No hay que pasar el mosquetón de la vela por ese punto de anclaje.

Instalación del paracaídas ventral

Instalación del punto de anclaje izquierdo

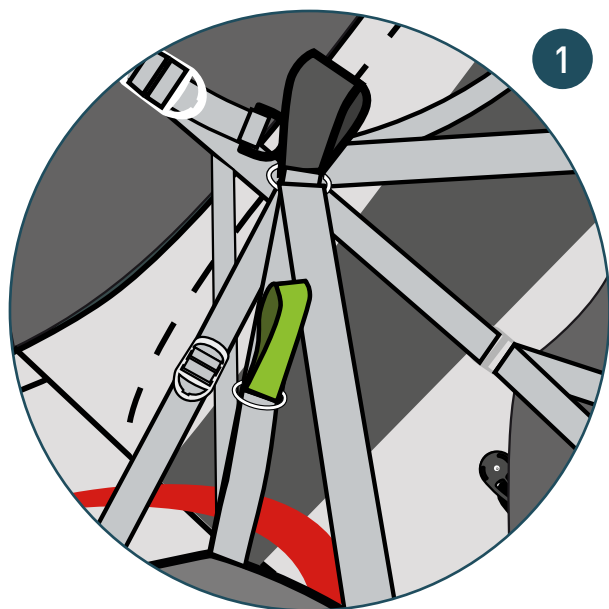

1 Localiza el punto de anclaje verde, el cual debe pasar por el anillo metálico.

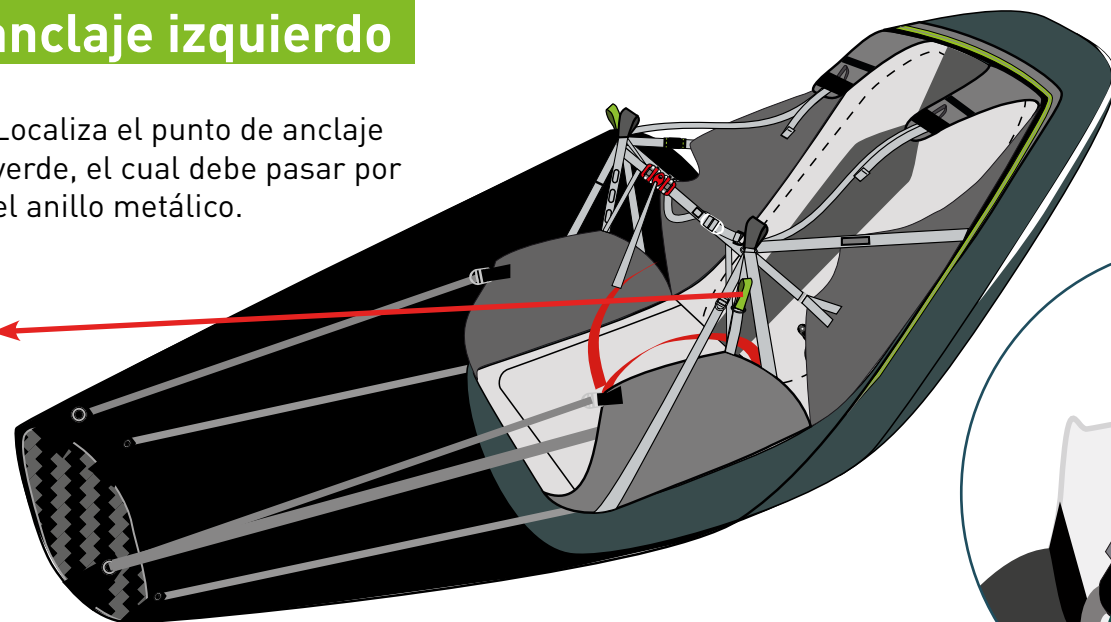

4 Saca la banda con el punto principal por el exterior del carenado.

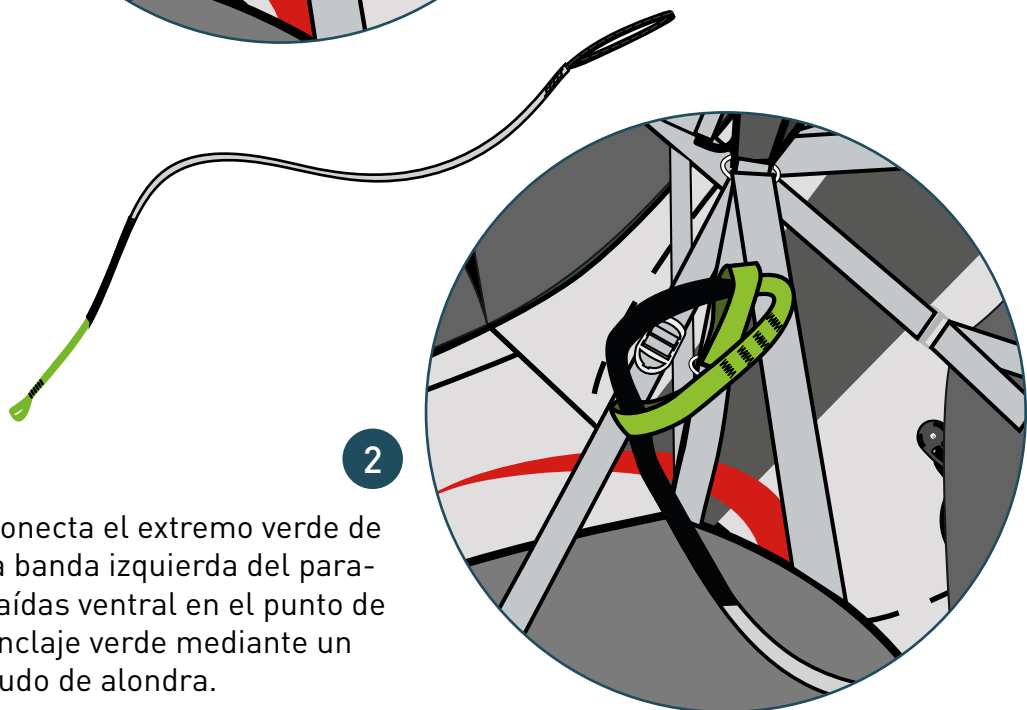

2 Conecta el extremo verde de la banda izquierda del paracaídas ventral en el punto de anclaje verde mediante un nudo de alondra.

3 Haz pasar la banda por el anillo metálico superior a la altura del punto de anclaje principal, entre las dos cintas.

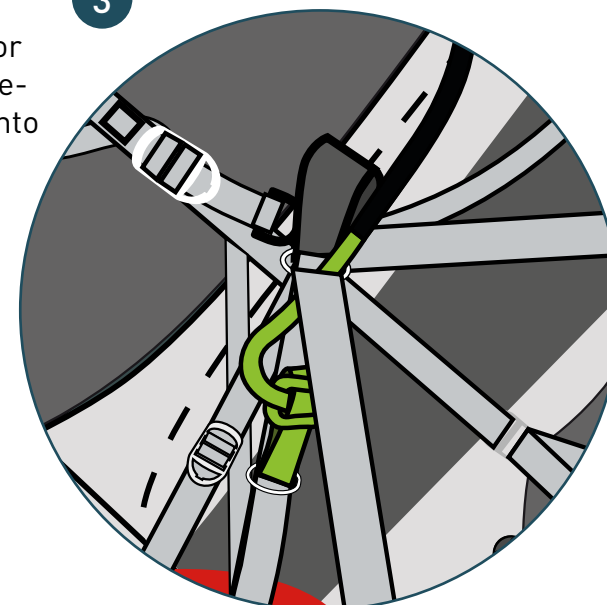

Instalación del contenedor ventral

1 Quita el portainstrumentos abriendo las cremalleras que lleva a cada lado.

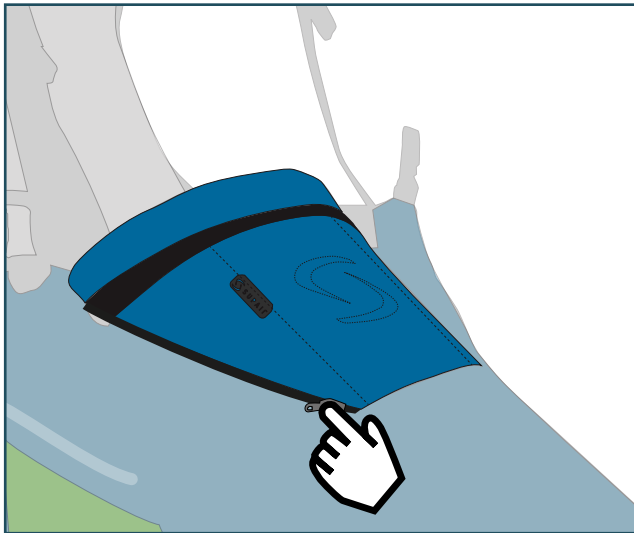

2 Separa el velcro

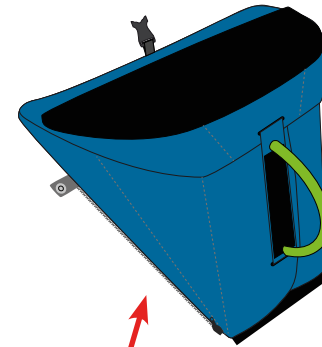
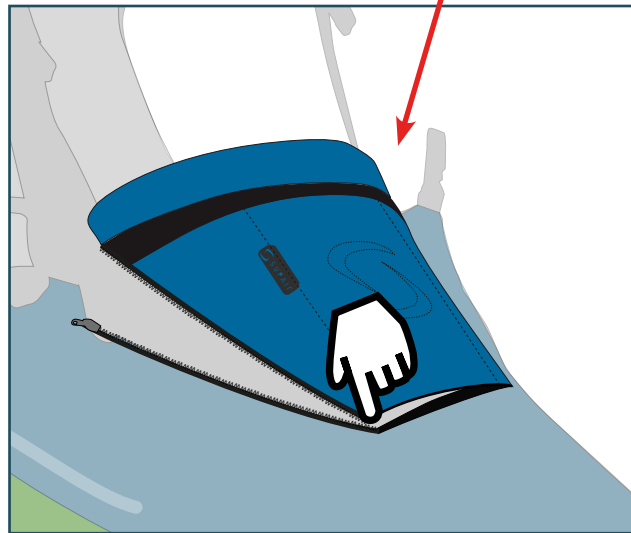

3 Reproduce a la inversa los pasos 1 y 2 para instalar el contenedor ventral del paracaídas

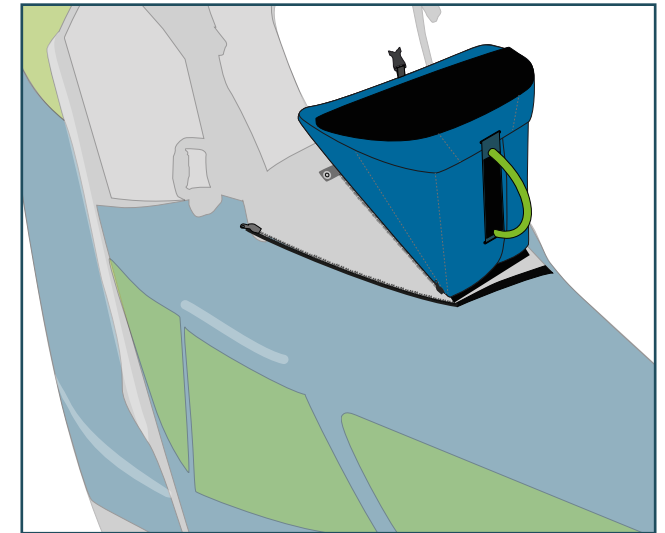

Instalación del paracaídas ventral



¡Gracias por leerlo con atención! Recomendamos que la instalación inicial del paracaídas de emergencia la realice una persona competente.
El plegado y la instalación del paracaídas en la silla deben hacerse tal y como se indica en este manual. Declinamos cualquier responsabilidad en el caso de que se haga de otra manera.

Características del contenedor de paracaídas ventral

- Contenedor ventral de solapas
- Cierre mediante dos pasadores
- Asa, apertura y lanzamiento por el lado derecho
- Volumen de 7 litros
- Apto para los paracaídas de emergencia SUPAIR así como otros paracaídas monoplaça

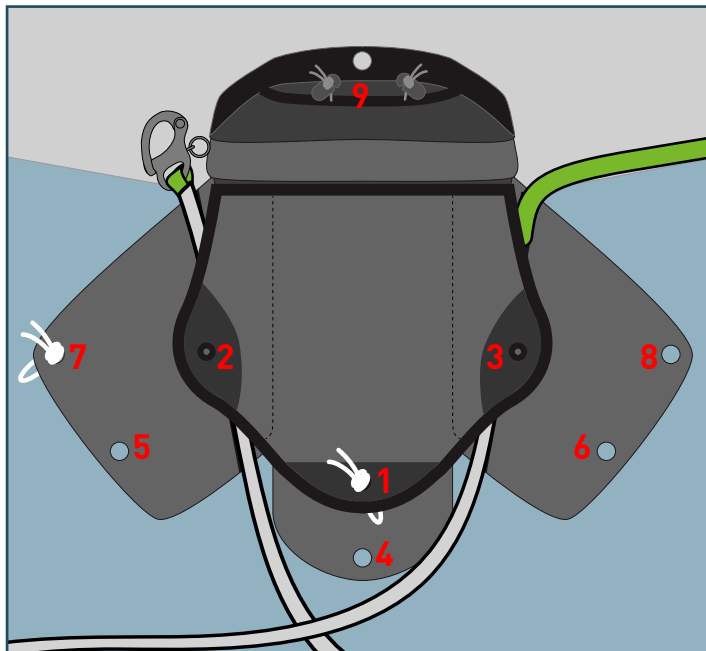
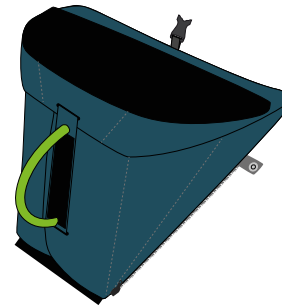

Conectar el paracaídas

- 1 Conecta el asa del contenedor interior del paracaídas mediante un nudo de alondra.
- 2 Conecta el paracaídas a las bandas asimétricas, siguiendo las instrucciones de la página 13
- 3 Fija el otro extremo de las bandas a los velcros de cada lado del contenedor. El que tiene el mosquetón Wichard va en lado derecho, y el ya conectado va en el lado izquierdo.

Instalación del paracaídas ventral

Instalación del paracaídas ventral

- 1 Coloca en el contenedor, primero el sobrante de cordinos y luego el paracaídas.
- 2 Coge el junco
Con la ayuda del junco, pasa el bucle N°1 por los ojetes N°2, luego 3...
- 3 ...a continuación por el ojete N°4...

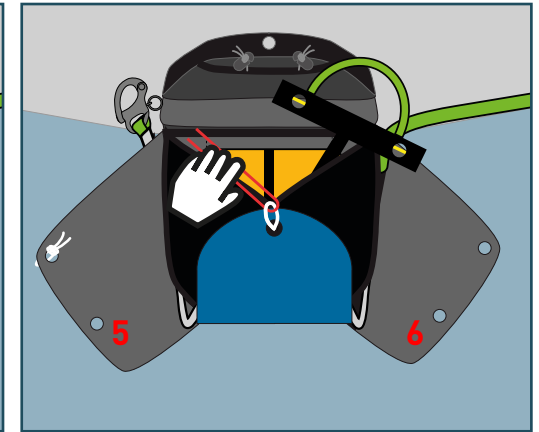
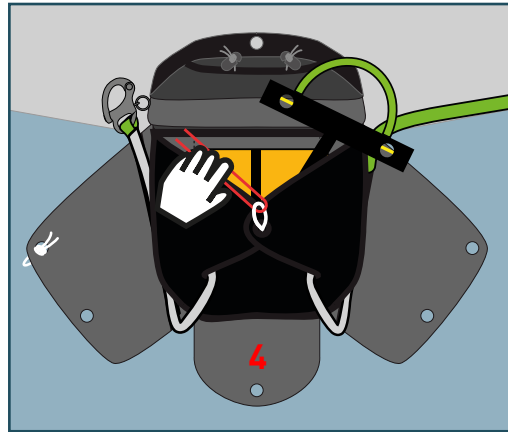
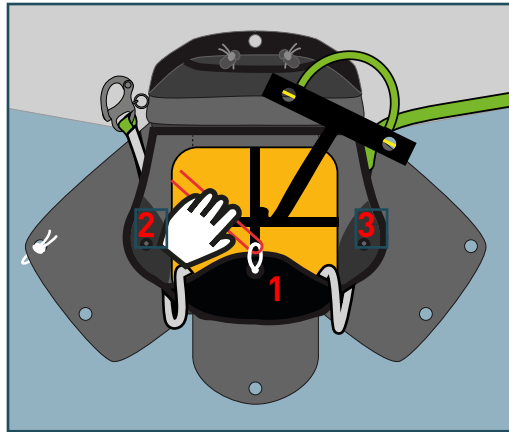
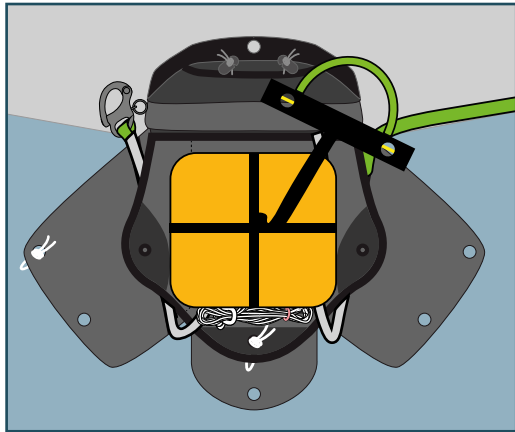

- 4 ...a continuación por el ojete N°5...
- 5 ...y finalmente por el ojete N°6.
- 6 Pasa el cable izquierdo del asa a través del bucle de driza 4 para fijar el conjunto.
- 7 Coge el junco
Con la ayuda del junco, pasa el bucle N°7 por el ojete N°8

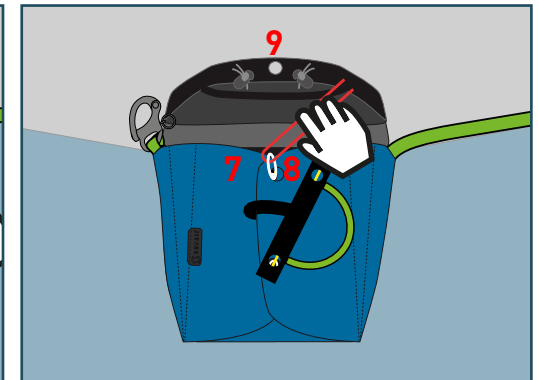
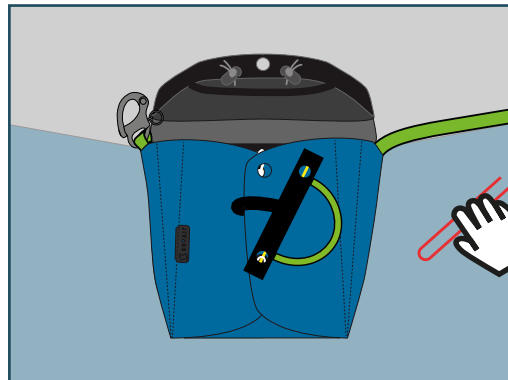
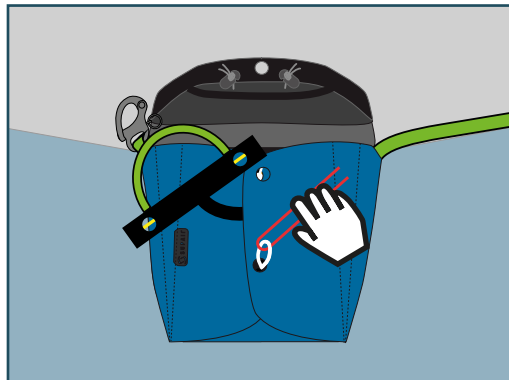

Instalación del paracaídas ventral

8 ...y luego por el ojete N°9...

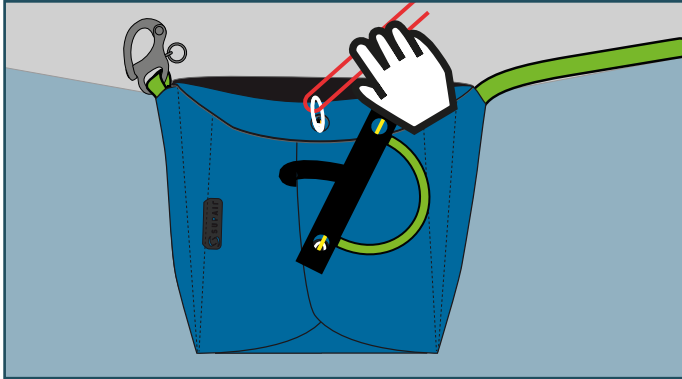

9 Pasa el cable derecho del asa a través del bucle de driza 7 para fijar el conjunto.

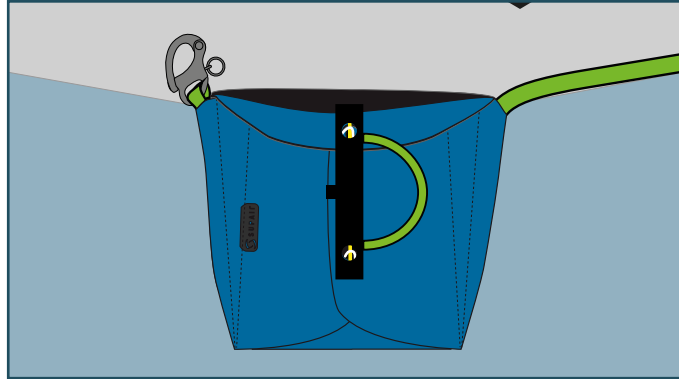

10 Embute los extremos de la cinta que forma la base del asa en las ranuras previstas para ello.

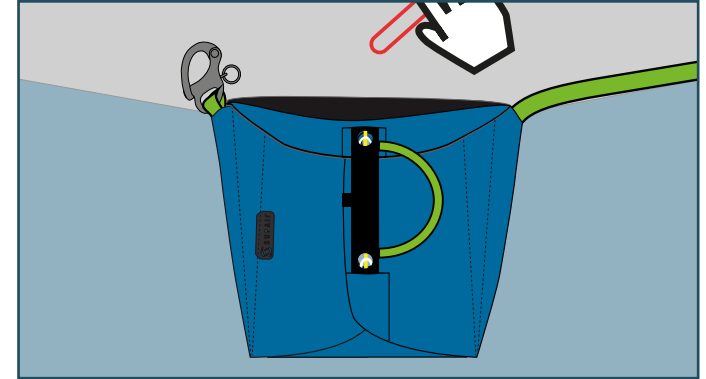

11 Una vez te hayas puesto la silla, cierra el clip del carenado y luego conecta el mosquetón Wichard al punto de anclaje derecho del paracaídas.

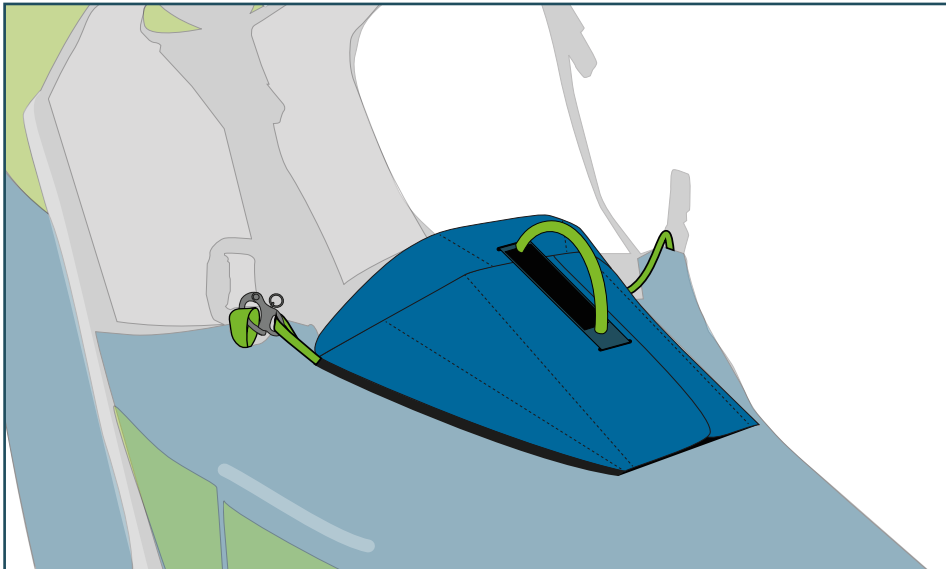

Prueba de extracción obligatoria



Verifica el montaje efectuando al menos una prueba en un pórtico

Haz que un profesional verifique el montaje.

Para verificar el buen

funcionamiento del sistema, haz una prueba de extracción cada 6 meses.

Nota:

hacer una prueba de extracción no implica desplegar el paracaídas, pues este último se queda plegado dentro de su contenedor interior.

Instalación del paracaídas Anti-G

- 1 Abre la cremallera derecha o la cremallera izquierda para acceder al bolsillo
- 2 Conecta el paracaídas Anti-G al Maillon Rapide®
- 3 Mete el paracaídas Anti-G en el bolsillo y cierra la cremallera



El paracaídas Anti-G está conectado al centro del chasis de la silla. Su extracción puede hacerse por el lado derecho o el izquierdo.

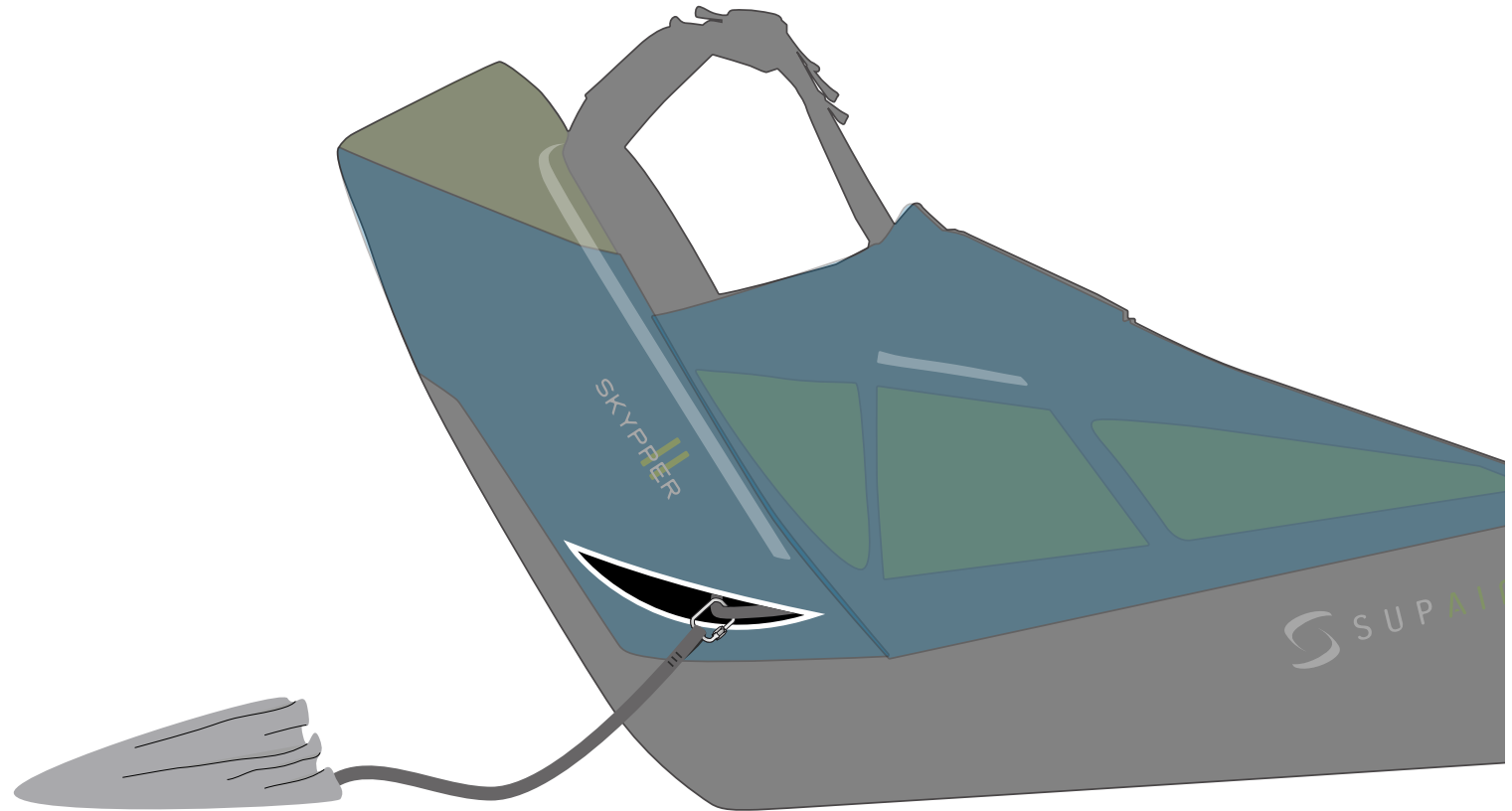

Bolsillos y otros detalles

1 Salida tubo de hidratación



2 Bolsillo para baliza Spot

3 Bolsillo para la radio

4 Kit de seguridad



5 Portainstrumentos amovible

6 Bolsillo bajo el asiento (5 litros). Emplazamiento lastre

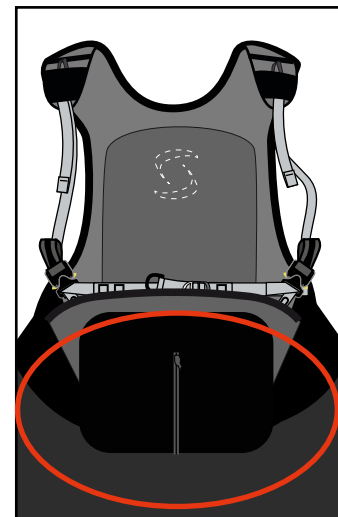

8 Gran bolsillo dorsal

7 Pequeño bolsillo

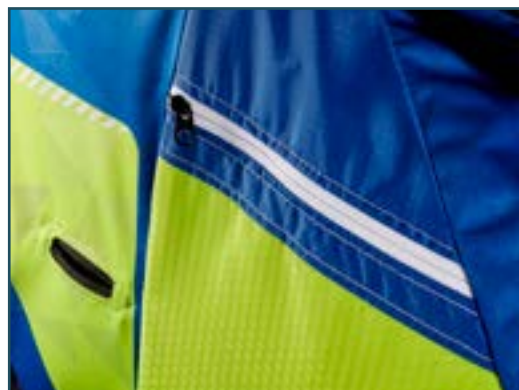

Arborizaje

En caso de arborizaje, asegúrate con el cordino y el mosquetón del kit de seguridad

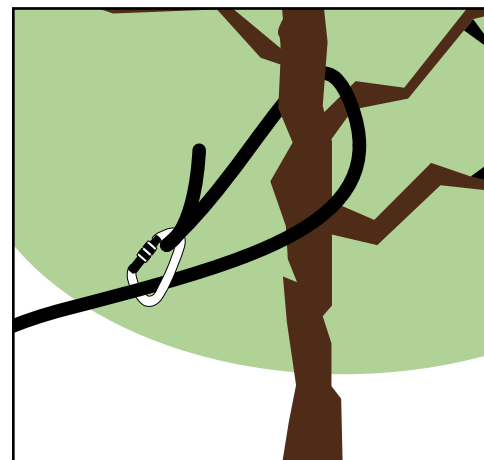

Avisa en caso de accidente

Número de urgencia	📱
EUROPE / INDIA	112
USA / CANADA	911
CHINA / JAPAN	119
NEPAL	101
IRAN	112
AUSTRALIA	000
NEW ZEALAND	111

¿Necesitas ayuda?

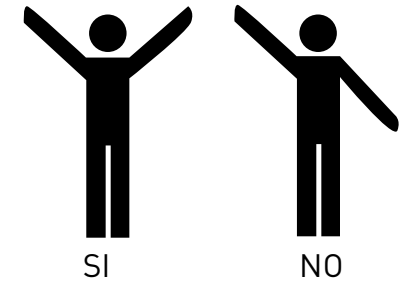

SOS luminoso:







Importante: te aconsejamos que antes de volar con la silla te la ajustes en un pórtico.

Los diversos ajustes de la silla

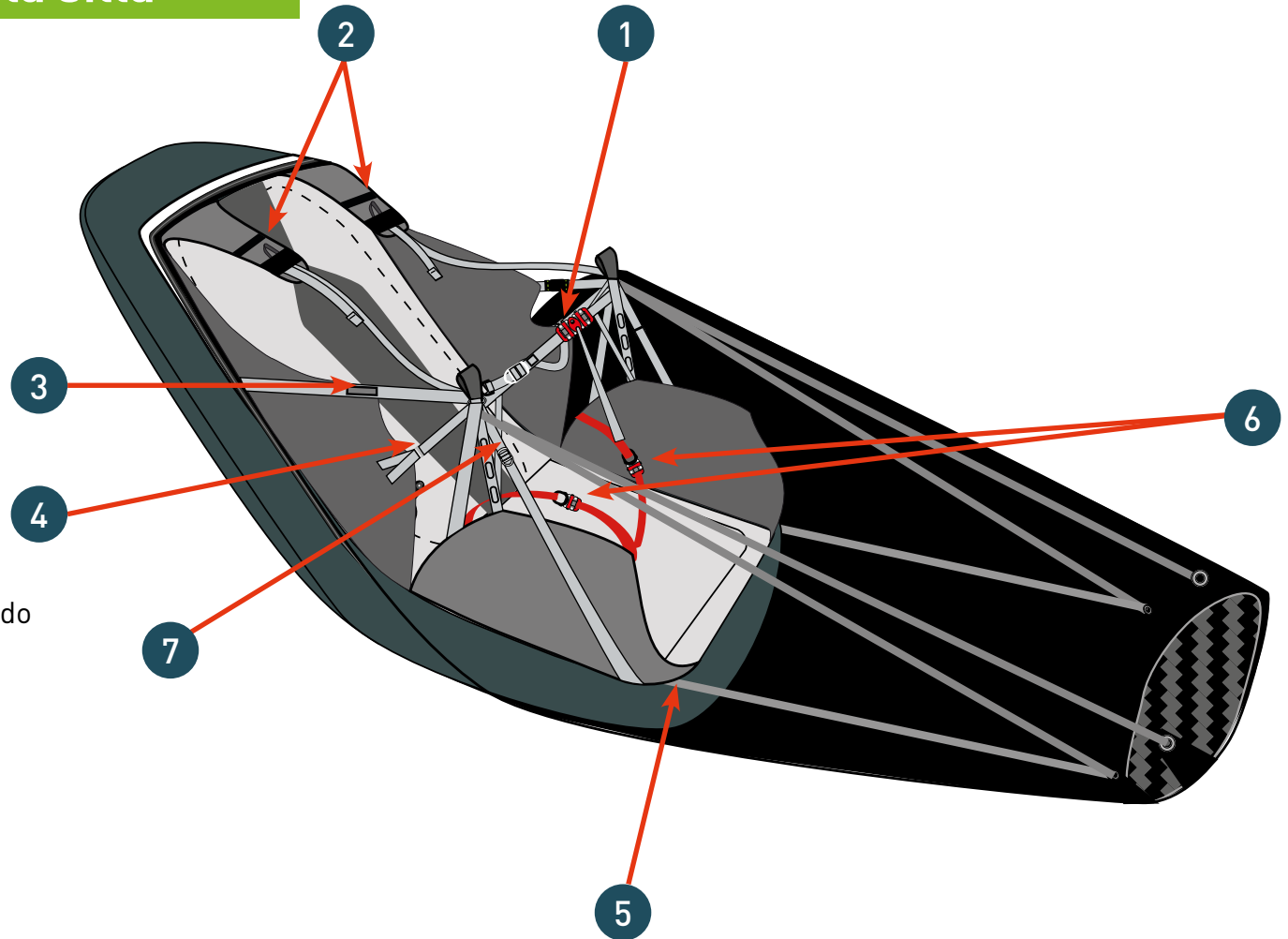
- 1 Ajuste de la cinta ventral
- 2 Ajuste de las hombreras
- 3 Ajuste de inclinación del respaldo
- 4 Ajuste lumbar
- 5 Ajuste inferior de la longitud del carenado
- 6 Ajuste de las perneras
- 7 Ajuste superior de la longitud del carenado



Cómo ajustar la silla

- 1 Cuélgala en un pórtico y siéntate en ella. Cierra las hebillas automáticas
 - 2 Ajusta la longitud de las hombreras tal y como se muestra en el dibujo
 - 3 Mediante las hebillas laterales, ajusta la inclinación del respaldo para adaptarla a tu posición de pilotaje
 - 4 Ajusta la longitud del carenado mediante las hebillas de regulación superiores e inferiores
-  El apoyo sobre las hombreras influye en la comodidad. Debe ser preciso.
- 5 Ajusta la parte baja del respaldo, sobre todo el hueco del asiento, mediante la hebilla lateral inferior

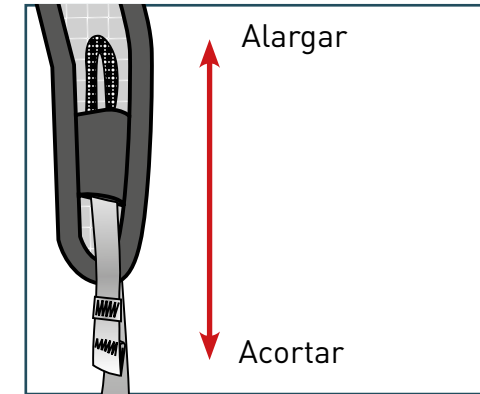
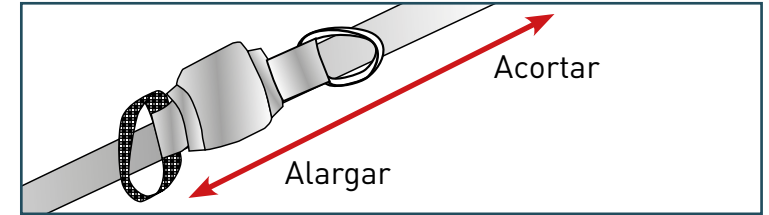

Ajusta el carenado de las piernas

Ajusta el carenado de las piernas

- >> Para enderezar su inclinación
 - Acorta la longitud de las cintas superiores del carenado
- >> Para inclinar más el carenado
 - Alarga las cintas superiores del carenado

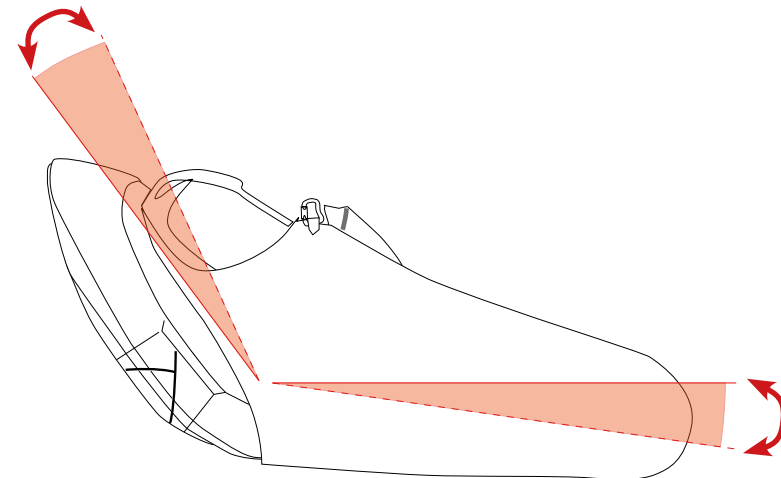

Conexión de la vela a la silla

Conexión vela - silla

Sin que estén reviradas, conecta las bandas del parapente a los puntos de anclaje de la silla mediante los mosquetones automáticos.

Comprueba que las bandas estén bien orientadas: las « A » deben quedar por delante en el sentido de vuelo (ver dibujo).

Verifica que los mosquetones estén correctamente cerrados.

Conexión del acelerador

Instala el acelerador en tu silla siguiendo las instrucciones de la página 13.

Conéctalo a las bandas mediante los ganchos Brummel.

Una vez hayas conectado el acelerador, ajusta su longitud en función de tu morfología. Para un uso correcto, cuando no se esté pisando el pedal no debe haber tensión a la altura de los ganchos.

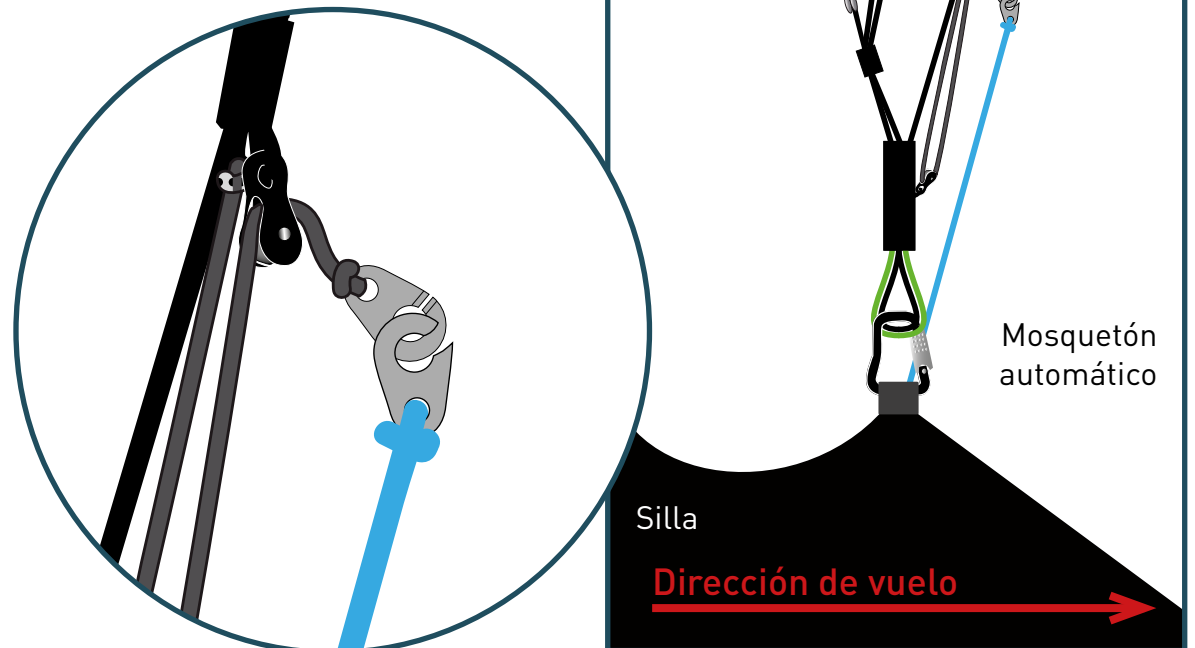

Comportamiento en vuelo

La SKYPPER2 es adecuada para vuelos largos y ambiciosos. Su comportamiento, junto a una vela de rendimiento, es estable y preciso, y permite un pilotaje ágil.

Control pre-vuelo



- Verifica que la silla y los mosquetones no estén deteriorados
- Verifica con atención que los pasadores amarillos del asa del emergencia pasen por los bucles que cierran las solapas del contenedor
- Verifica que tus ajustes personales no se han modificado
- Verifica que todas las cremalleras y hebillas estén correctamente cerradas
- Verifica que tu acelerador esté correctamente ajustado y conectado a a vela
- Verifica que no haya ningún cordino u objeto en contacto con el asa de extracción del emergencia
- Verifica que los mosquetones estén correctamente cerrados y conectados al parapente

Despegue

Después de analizar las condiciones meteorológicas y una vez adoptada la decisión de volar, ponte la silla



- Cierra con atención las hebillas de las cintas.
- Cierra el tridente del lado izquierdo del carenado
- Cierra el tridente del lado derecho del carenado
- Conectar el mosquetón Wichard al punto de anclaje derecho del paracaídas si lo utilises

Despega manteniendo una postura erguida y una vez estés suficientemente lejos del relieve, caza el carenado con uno de tus talones.

Acomódate en la silla presionando sobre la tabla que hace de estribo

El carenado se cierra y el portainstrumentos se coloca en su sitio automáticamente



Nunca sueltes los frenos en vuelo si estás muy cerca del relieve

En vuelo



Ajusta la anchura de la ventral en función de las condiciones aerológicas y lo que esté indicado para tu vela.

Uso del acelerador



Recomendamos un uso razonable del acelerador, pues el riesgo de plegada es mayor. Consulta el manual de tu vela para más información. Usa el acelerador lejos del relieve, en condiciones tranquilas (transiciones), pues acelerada la vela se vuelve más sensible a las turbulencias. Si sientes una disminución de presión en el acelerador, deja de pisarlo y aplica un poco de presión en los frenos. Eso permite evitar un posible riesgo de plegada frontal.

Para acelerar, mantener un pie sobre el estribo y apoyar el otro sobre la cala de centrado del primer pedal. Esa cala permite acelerar de manera simétrica empleando un solo pie.



Cuando se haya hecho tope con el primer pedal, pisar el segundo si se quiere acelerar más.

Para dejar de acelerar, deja de pisar el pedal y permite que se destense.

Aterrizaje



Para aterrizar, hay que sacar las piernas del carenado con suficiente antelación durante la aproximación. Incorporate en la silla y adopta una posición erguida, para poder correr y disipar la velocidad horizontal al llegar al suelo.

Asegúrate siempre de tener altitud suficiente para efectuar una aproximación adaptada a las condiciones aerológicas y al terreno elegido. Durante la aproximación nunca efectúes maniobras bruscas ni giros cerrados. Aterrizas siempre contra el viento, en posición erguida, y estáte preparado para correr si hiciera falta.

En el tramo final, adquiere la mayor velocidad posible en función de las condiciones y luego frena progresivamente y a fondo para ralentizar la vela en el momento de tomar contacto con el suelo. Presta atención para no frenar ni demasiado pronto ni con demasiada rapidez, pues una restitución excesiva provocaría un aterrizaje violento.

En caso de aterrizaje con viento fuerte, desde el momento en que tomes contacto con el suelo debes girarte hacia la vela y avanzar hacia ella al tiempo que frenas de manera simétrica.

Nunca aterrices sentado, pues es peligroso.

Lanzar el paracaídas de emergencia

Lanzar el paracaídas de emergencia



Te recomendamos encarecidamente que practiques con frecuencia el gesto de llevar la mano al asa. Para ello, baja la mano derecha a lo largo de las bandas. Este gesto hay que hacerlo sin mirar. De este modo, se automatiza el gesto por si un incidente de vuelo hiciera preciso lanzar el paracaídas.

En ese caso, evalúa tu altura sobre el suelo. Si es más que suficiente, puede ser mejor intentar que la vela vuelva a volar. Sin embargo, si la altura sobre el suelo no es suficiente para ello, debes lanzar el paracaídas.



Un paracaídas de emergencia sólo debe lanzarse en caso de clara necesidad.

Con un gesto franco, lateral y vertical, tirar del asa para sacar el paracaídas del contenedor. A continuación, lanzar el paquete lo más lejos posible y hacia una zona despejada: el paracaídas se despliega. Entonces, recoger la vela del parapente tirando de la manera más simétrica posible de las bandas (C o D) o de los frenos.

Prepararse para el aterrizaje adoptando una posición erguida, con las piernas ligeramente flexionadas y listo para rodar de costado (roulé-boulé).

Vuelo con torno

Para despegar con torno debes disponer de una suelta concebida para el vuelo por arrastre.

Conecta el sistema de suelta en el bucle de las bandas de la vela, mediante un adaptador en dyneema o un cordino que tenga una resistencia igual o superior a 300 kilos. La suelta la podrás anclar luego mediante un nudo de alondra o un maillon apropiado. Para terminar la instalación, sigue las instrucciones del fabricante de la suelta. Para practicar el vuelo con torno, recibe la formación específica para ello y la titulación del organismo competente

Controles indispensables

Cada 6 meses :



- Verificar el buen funcionamiento del paracaídas de emergencia (tirar del asa y comprobar que el paquete sale bien del contenedor).
- Verifica el estado general de la silla.

Cada año :



Desplegar y volver a plegar el paracaídas de emergencia en un centro concertado o con la supervisión de una persona competente.

Limpieza y cuidado de la silla

Es una buena idea limpiarla de vez en cuando. Para ello, lo mejor es usar únicamente un detergente neutro, un cepillo suave y aclarar bien con agua. En cualquier caso, no usar disolventes, pues eso podría dañar las fibras de las cintas y el tejido de la silla. Las cremalleras se deben lubricar de vez en cuando utilizando un spray de silicona.

Si usas tu silla con frecuencia en terreno polvoriento (tierra, arena...), para el mantenimiento de tus mosquetones y hebillas te aconsejamos lavarlos con detergente y secarlos a fondo (con soplado). **NO LOS ENGRASES.**

En cualquier caso, antes de usar los mosquetones y las hebillas debe comprobarse su buen funcionamiento.

Si usas tu silla cerca del mar, presta atención particular al mantenimiento de tu material. Si tu protección de espuma tiene más de 5 años o ha sufrido más de dos impactos importantes, reemplázala por una protección nueva que sea idéntica.

Almacenamiento y transporte

Cuando no uses la silla, guárdala en un lugar fresco y seco, alejado del sol. Si tu silla se moja o humedece, sécala bien antes de guardarla. Durante el transporte protege bien la silla de cualquier agresión mecánica y del sol (métela en una mochila). Evita transportes largos en condiciones húmedas.

Vida útil



Haz un control completo de tu silla cada dos años, examinando:

- las cintas (que no presenten un uso excesivo, indicios de rotura o dobleces anormales)
- hebillas y mosquetones (funcionamiento/uso)
- la calidad de la protección BUMPAIR (tras cada impacto importante). Aconsejamos cambiar el BUMPAIR tras 3 impactos fuertes o cada 5 años de uso



Las fibras que componen las cintas y tejidos de la SKYPPER2 se han seleccionado y tejido para que garanticen el mejor compromiso posible entre ligereza y vida útil. De todos modos, en ciertas condiciones, como por ejemplo tras una exposición prolongada al sol y/o una abrasión importante o una exposición a sustancias químicas, es imperativo efectuar un control en un taller concertado. Tu seguridad está en juego.



Los mosquetones no deben ser utilizados para otro uso que el parapente (no para alpinismo, tracción, etc.).

Todos los años debes desplegar y airear tu paracaídas de emergencia.

Reparaciones

A pesar del empleo de materiales de calidad, tu silla puede sufrir deterioros. En este caso debe ser revisada y reparada en un taller concertado.



SUPAIR ofrece la posibilidad de reparar los productos que sufran una rotura total o parcial de alguna de sus funciones más allá del periodo de garantía. Te rogamos que nos contactes por teléfono o por correo electrónico en sav@supair.com para que te demos un presupuesto.

Piezas de repuesto

- Mosquetones automáticos zical 30mm (referencia : MAILCOMOUS 30)
- BUMPAIR 18 SK2 (referencia: PROBUMP18SK2)
- Acelerador doble pedal para carenado (referencia: ACCELPOULIE)
- Ganchos Brummel para acelerador (referencia: MPPM050)
- Tabla carbono MINI (referencia: MPPL021/MPPL026/MPPL027)
- Tabla carbono para estribo carenado (referencia: MPPL010 / MPPL02)
- Bucle blanco para el cierre del contenedor del paracaídas
- Contenedor interior con asa
- Asa para el paracaídas ventral

Materiales

Tejidos	Carenado	Cintas
N/210D 3line Honey Comb	LYCRA MEMBRANE	Polyamide 20 mm (500 daN) Polyester 25 mm (1250 daN)

Reciclado

Todos los materiales utilizados han sido seleccionados por sus excelentes características técnicas y medioambientales. Ningún componente de nuestras sillas es peligroso para el medio ambiente. Un gran número de nuestros componentes son reciclables.

Si crees que tu silla SKYPPER2 ha alcanzado el fin de su vida útil, puedes separar todas las partes plásticas y metálicas para reciclarlas selectivamente según las normas vigentes en tu país. Para el reciclaje de las partes textiles, te aconsejamos ponerte en contacto con los organismos que se ocupen de recoger el textil.

SUPAIR pone el máximo cuidado en el diseño y la fabricación de sus productos. SUPAIR garantiza sus productos durante 5 años (a partir de la fecha de compra) contra defectos de fabricación o fallos de diseño o concepción que puedan presentarse con un uso normal del producto. Anularán la garantía la utilización abusiva o incorrecta, así como una exposición desproporcionada a factores agresivos que dañen el producto (por ejemplo, altas temperaturas, exposición solar intensa, humedad alta).

Las protecciones presentes en las sillas SUPAIR están garantizadas para un uso en temperaturas no extremas (entre -10°C y 35°C) La vida útil de las protecciones de espuma es de 5 años o de 2 impactos de importancia. En el caso de un airbag, verifica que su instalación es correcta.

Descargo de responsabilidad



El parapente es una actividad que requiere atención, conocimientos específicos y buen juicio y sentido común. Hay que ser prudentes, aprender las técnicas adecuadas en el seno de organismos autorizados (escuelas, etc), contratar los seguros y las licencias correspondientes y saber evaluar tu nivel respecto a las condiciones. SUPAIR no asume responsabilidad alguna en relación con tu práctica del parapente.



Este producto SUPAIR ha sido concebido exclusivamente para la práctica del parapente. Toda otra actividad como el paracaidismo o el salto BASE están totalmente prohibidas con este producto.



Es esencial usar casco, así como calzado y ropa apropiados. Igualmente importante es volar con un paracaídas de emergencia adaptado a tu peso y correctamente instalado en la silla.

Equipamiento del piloto

Certificación CE : Tarta de las protección de las sillas de parapente

Te informamos que ninguna protección de silla puede garantizar una protección total contra lesiones. En particular, la protección dorsal no evita potenciales lesiones en la columna vertebral o la pelvis.

Además, únicamente las partes del cuerpo cubiertas por el cojín de protección (espuma o airbag) son susceptibles de beneficiarse de una protección contra posibles impactos.



Atención, toda modificación o mala utilización de la protección puede alterar de manera peligrosa las prestaciones del material y comprometer que funcione correctamente.

La protección queda asegurada únicamente mientras los elementos de protección estén presentes y bien instalados. Así, en los casos en los que la protección sea desmontable, verifica que esté bien instalada en su sitio.

La conformidad CE de la protección de tu silla está certificada por el siguiente laboratorio:

CRITT Sport Loisirs n°0501 ,Z.A. du Sanital, 21 Rue Albert Einstein, 86100 Chatellerault, FRANCE

Ficha de mantenimiento

Cette page vous permettra de noter toutes les étapes de la vie de votre sellette SKYPPER2.

Número de serie :

Fecha de la compra	
Nombre del propietario :	
Nombre y sello del comercio :	

<input type="checkbox"/> Mantenimiento	
<input type="checkbox"/> Reventa	
Date	
Nombre del taller / nombre del comprador :	

<input type="checkbox"/> Entretien	
<input type="checkbox"/> Revente	
Date	
Nom de l'atelier/de l'acheteur	

<input type="checkbox"/> Entretien	
<input type="checkbox"/> Revente	
Date	
Nom de l'atelier/de l'acheteur	

<input type="checkbox"/> Entretien	
<input type="checkbox"/> Revente	
Date	
Nom de l'atelier/de l'acheteur	

SUPAIR-VLD
Parc Altaïs
34 rue Adrastée
74650 Chavanod, Annecy
FRANCE

info@supair.com
+33(0)4 50 45 75 29

45°54.024'N / 06°04.725'E